



PER/S

Acumuladores Vitrificados para ACS de Suelo, vertical con 2 intercambiadores fijos, de 300 litros



CARACTERÍSTICAS PRINCIPALES

Los acumuladores de suelo PER-S incorporan **doble serpentín y están fabricados con un doble vitrificado** al vacío asegurando su duración. Idóneos para uso industrial y comunitario.

- **Cuerpo de acero con doble vitrificado al vacío.**
- **Boca de inspección** calderín Ø interno de 120 mm.
- Ánodos de magnesio anticorrosión.
- Resistencia de cobre opcional.
- **Termostato de regulación unipolar.**
- Intercambiador de alta eficiencia válido para solar.
- Temperatura máxima de trabajo en continuo 95°C.
- Aislamiento en poliestireno expandido (EPS) y tejido, non-woven en PET
- Revestimiento exterior de plástico blando desmontable.
- **Conmutador posición calefacción y posición eléctrica.**
- **Termómetro 0-120°C.**
- **Pies ajustables.**

Producto conforme a la Directiva 2014/68/UE sobre los aparatos a presión.

- ✓ Temperatura máxima de trabajo: 95°C
- ✓ Presión máxima de trabajo: 8 bar

DIMENSIONES Y CONEXIONES

PER/S 300	mm
A	315
B	928
Ø D	674
E	167
F	336
G	588
H	840
I	1.000
J	1.107
K	1.294
L	1.187
M	1.398
N	1.634
O	930
Peso (Kg)	140

1. Salida de agua caliente sanitaria, macho G1"
2. Entrada de agua fría, macho G1"
4. Conexión de la recirculación, macho G3/4"
5. Conexión del termostato, Ø interior 12,5 mm
6. Entrada serpentín, macho G1"
7. Salida serpentín, macho G1"
8. Revestimiento exterior
9. Aislamiento
10. Depósito de agua
11. Cáncamo de suspensión
12. Serpentín
13. Ánodo
14. Ánodo
15. Conexión resistencia eléctrica, hembra 1 1/2"
16. Entrada serpentín auxiliar, macho G1"
17. Salida serpentín auxiliar, macho G1"
18. Boca de inspección
19. Vaina sensor temperatura Ø int.16mm.

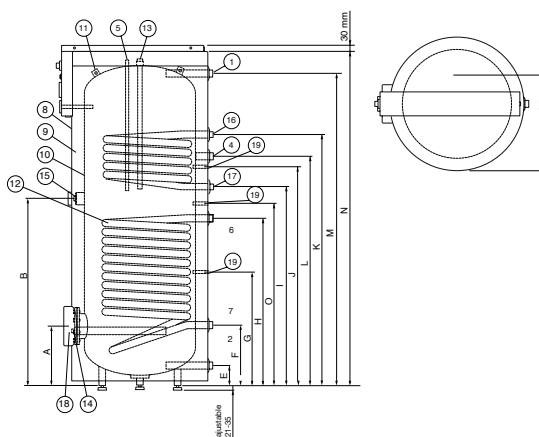

CARACTERÍSTICAS TÉCNICAS

Modelo	Capacidad	Superficie Intercambio sup.	Superficie Intercambio inf.	Potencia $\Delta t=35^{\circ}\text{C}^*$	Producción a.c.s. $\Delta t=35^{\circ}\text{C}^*$	Caudal Primario	Tiempo calent. 60°C	Dispersión térmica día	Clase Energ.	PVR gama 2018
	l	m ²	m ²	kW	l/h	m ³ /h	min.	W	ErP	€
• PER-S 300	271	0,65	1,55	41	1.000	1,5	32	93,3	C	2.575 €

*Temperatura primario 80°C / Secundario 10/45°C / Caudal primario indicado en tabla. Temperatura máx. primario 95°C y presión 16 bar.

ACCESORIOS OPCIONALES

	Código	Descripción	PVR
	• HEATRE302112	Resistencia eléctrica 3 kW monofásica 230V 1"1/2M IP54	340 €
	• HEATRE303112	Resistencia eléctrica 3 kW monofásica y trifásica 230/400V 1"1/2M IP51	515 €
	• HEATRE453112	Resistencia eléctrica 4,5 kW monofásica y trifásica 230/400V 1"1/2M IP51	540 €
	HEATRE603112	Resistencia eléctrica 6 kW monofásica y trifásica 230/400V 1"1/2M IP51	575 €

Todas las resistencias son de inmersión de 1"1/2M y disponen de termostato de regulación y de seguridad. Las resistencias trifásicas son de 3"U" y disponen de pletinas de bornes de conexión para su configuración en paralelo, triángulo o estrella para alimentación 230/1F, 230/3F o 400/3F respectivamente.

