

HDMG

Desfangador Magnético Giratorio
1" Circuitos primarios



CARACTERÍSTICAS PRINCIPALES

Desfangador magnético con filtro para circuitos de calefacción y refrigeración, con **cuerpo giratorio 360°** para adaptarse a cualquier posición. Mantenimiento y limpieza muy fácil y cómodo, equipado con:

- Cuerpo en poliamida PA66 (GF30)
- **2 Llaves de cierre de 1" HM** para la entrada y salida.
- **Imán envainado** fácilmente extraíble.
- **Filtro de 700 µm** de acero fácilmente desmontable.
- **Purgador de aire manual.**
- Drenaje con toma manguera, llave y tapón para operaciones de mantenimiento.
- Válido para agua o solución glicolada (máx. 30%)
- Temperatura máxima de trabajo 90°C.
- Presión máxima de trabajo 4bar.

Dimensiones (mm)							
	C	H	I	L	W	Y	Z
Tubos verticales	274	268	90	188	84	-	137
Tubos horizontales	-	213	90	274	153	94	88

Medidas en mm.

DIMENSIONES Y CONEXIONES

Instalación tubos verticales

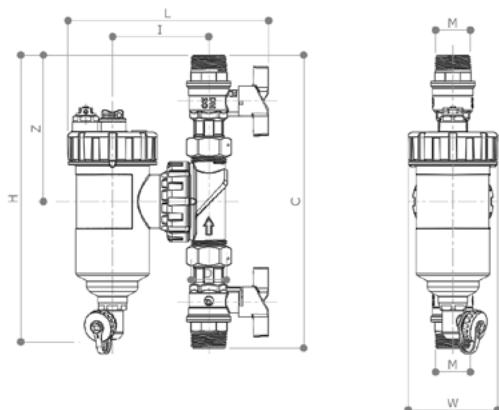

Instalación tubos horizontales

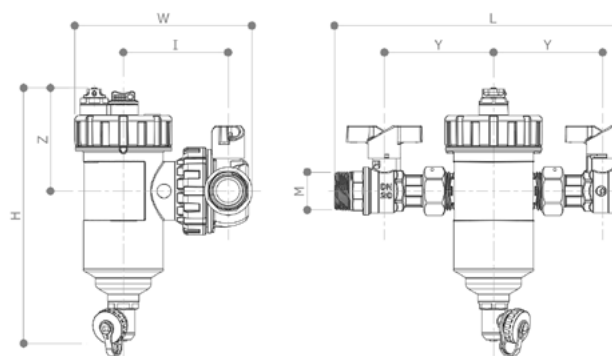

CARACTERÍSTICAS TÉCNICAS

Modelo	M	D	Caudal recomendado	Peso	PVR
• HDMG1MM	1" M	1" M	m ³ /h 1,4	kg 1,5	€ 165 €